

# PAPYROLOGISKE

pamflet

Nr.06 - 2002

Kunstner Sammenslutningen De Røde Øjne

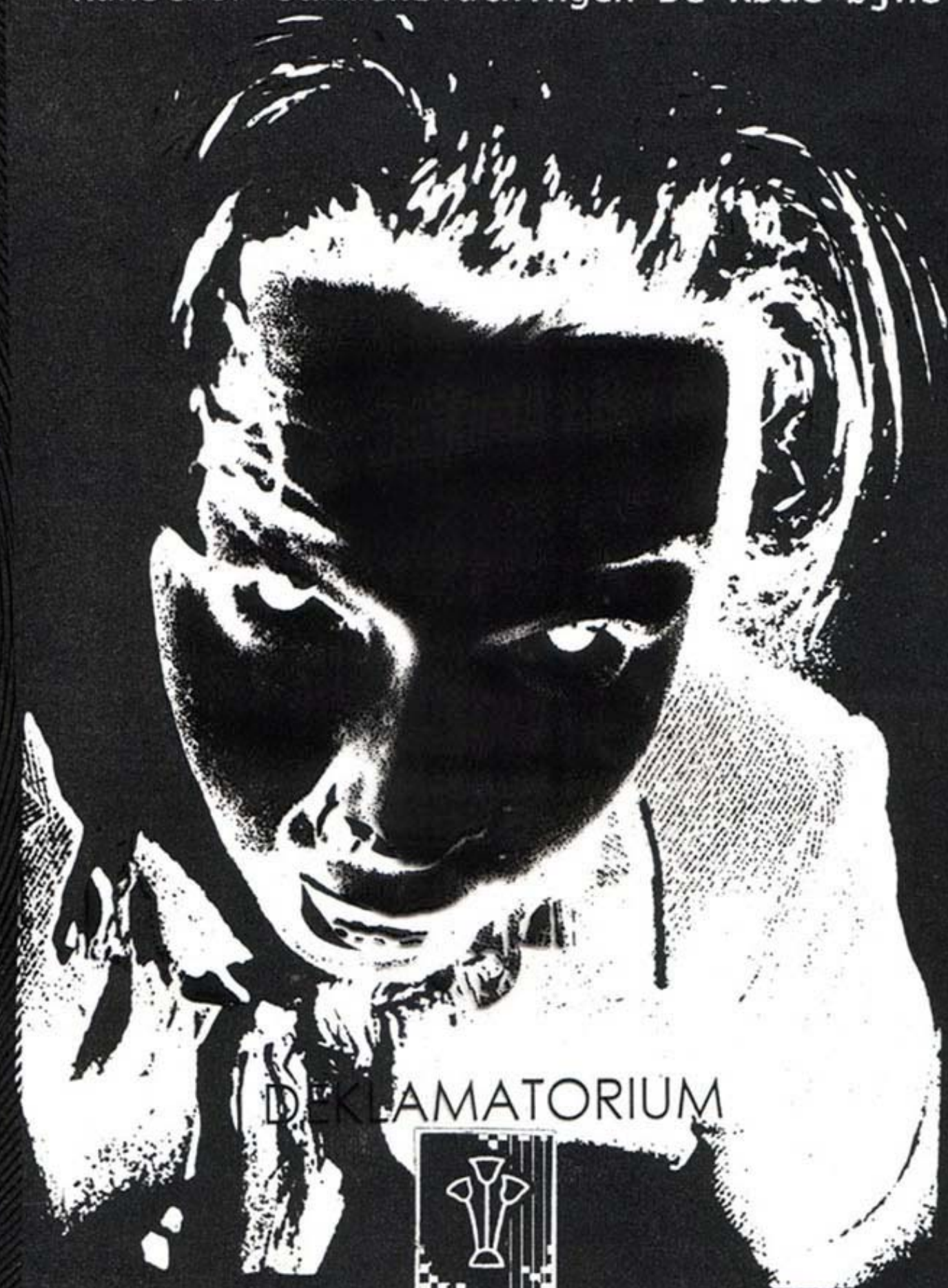

DEKLAMATORIUM





Foto: Papyrologisk Arkiv Materiale

INDOMIXTURE **TEMAPARK2TUR**  
I LYKKELIGT GENSYN MED  
(TOTO KOM IGEN OLE)  
SVAG BANDAGE PÅ  
RYGRADSLØSE DRENGE  
DET ØKONOMI FORLADTE  
KASSEKØNS REGISTRATUR

(M. I.)

lad os komme ned  
på asfalten  
lad os elske vores by  
væk fra græs og blomster  
solen der forstyre

jorden er giftig  
et biologisk mareridt  
jeg har aldrig været der  
og kunne ej tænke mig  
at sætte mine ben der

plastik er fantastisk  
rustfri botanik  
livet giver mening  
for den der skaber det

(P. P.)



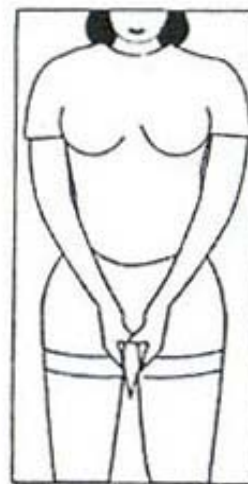

## Indhold:

Forside foto (PAM)	: 1
Temapark2tur (M. I.), Lad os (P. P.)	: 2
Indhold, foto (PAM)	: 3
Zoo night (M. J.), billed serie (A. B.)	: 4
Synoptik, Kirkepoesi (M. J.)	: 5
Skur mig ren (P. P.)	: 6
En Papyrologisk dag (M. I.)	: 7
1 > Aug. 1997 (O. H.)	: 8
I know you (O. H.), billed serie (A. B.)	: 9
Fortvivlet (O. H.), tegning (F. M.)	: 10
Model-flys-manual	: 11
Nightwrighters 15 sidede terning (M. J.)	: 12
Plaster på hundefedt (F. M.), ill. (P. P.)	: 14
Copenhagen bluetones (M. J.)	: 15
Lille natskygge (P. P.)	: 17
Sidder på en dromedar (P. P.)	: 18
Mr. Mr. (F. M.)	: 19
Skær hovedet af (O. H.)	: 20
Alt under et (A. F.)	: 21
At the end of our world (O. H.)	: 22
Dobbelt spiral	: 24

## Papyrologiske pamflet nr. 6

Har ved redaktionens afslutning modtaget bidrag fra følgende ydere: Anne Bennike (A. B.), Anders Fonnesbech (A. F.), Oliver Hartz (O. H.), Mikkell Irve (M. I.), Mads Jarler (M. J.), Frodo Mikkelsen (F. M.), Peder S. Pedersen (P. P.) og Papyrologisk-Arkiv-Matriale (PAM). Udgives af **Kunstner**

**Sammenslutningen "de røde øjne"** på Papyrologisk Forlag.



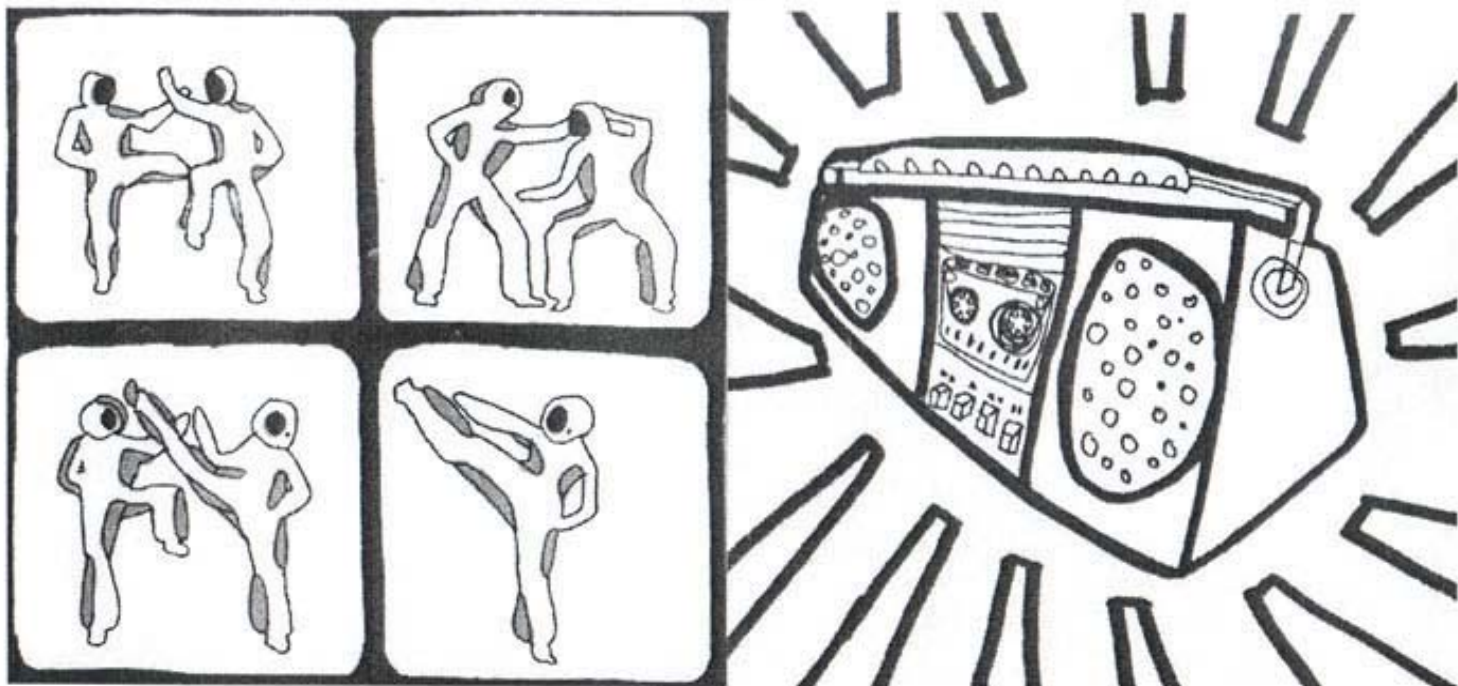

A. B.

## zoonights

Det er på stien forbi leoparderne  
ned mod tropehuset  
at jeg mærker dit fravær da  
månen kigger frem

bag et grantræ  
jeg kan jo godt se nu  
at der er en grund til at

de store kattedyr der lever  
i byer er låst inde

det virkede bare logisk at  
med de store muskler i  
poter og ben ville det være

bedre med en løbetur i  
søndermarken

end den ramlen fra væg til væk  
i armeret beton

tidligere i dag gnaskede  
en babyged mine jeans i trævler  
jeg havde ellers gulerødder med  
senere gik de til spilde på en

bredrøvet zebra da jeg alligevel  
havde

Flænsede bukser

Du sku bare høre hvordan  
pingvinerne klapper

hver gang jeg går forbi  
nu har jeg aldrig været meget  
for fugle

så den pippen er til at overhøre  
det er straks værre når Trunte  
renser Jimmys pels

for lopper og andet småkryb

At jeg nu må undvære  
dine ord

og at et par middelklasse kvinder  
er blevet et par pudler fattigere

ændrer ikke på at jeg  
er sikker på at tigrene og løverne  
har det bedre på den anden side

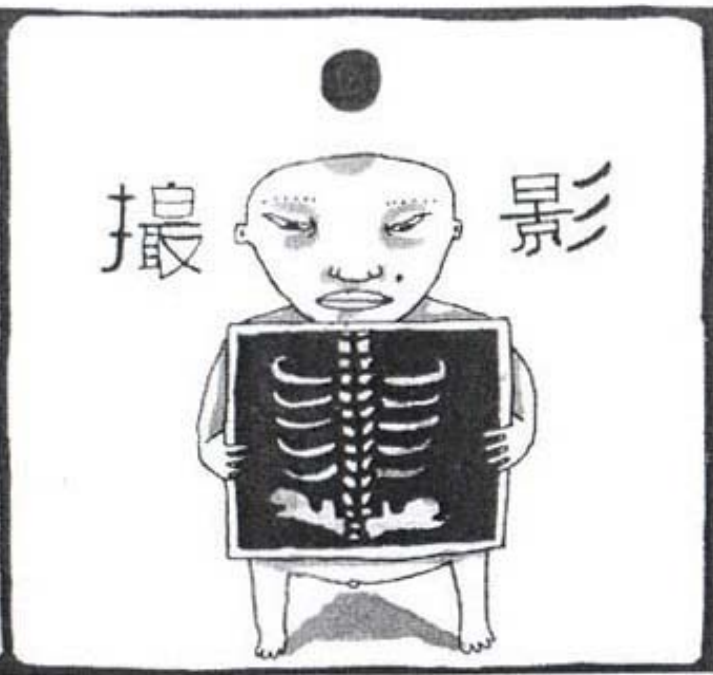
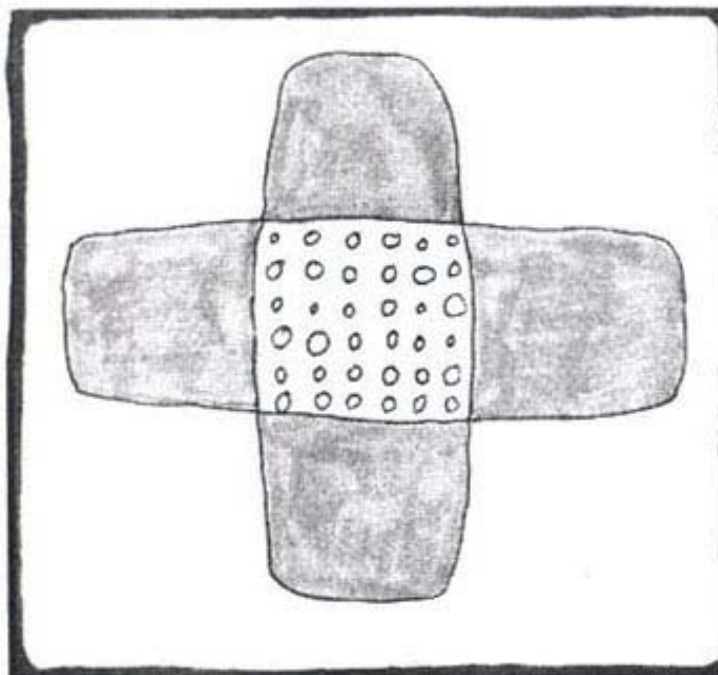

A. B.

## Synoptik

de endeløse øvelser  
i osteklokkens ly  
føder langsomt  
skarpe kanter  
der i nætternes hule  
omsætter tvivl  
til stikvis rædsel  
fatale formuleringer  
ord med skyggesider  
bevistheden om  
at hvad end  
man skriver  
altid læses  
med andre øjne  
end dem som så  
gennem sin blindhed

## Kirkepoesi

Det er jo bare en endeløs motorvej:  
af skrift der vælter sig ud og ind og  
igennem og udenom sig selv hele tiden-  
det er den endeløse tankestrøm som  
presser på og vil ud koste hvad det vil-  
og de vers der bliver tilbage efter  
den store udmugning i stalden  
danner små sirlige mønstre som  
bumsematerie på barberspejlet  
eller sporadiske hestepærer på  
den store ordkløvermark der  
er tændt for den varme hane  
galer uafbrudt og Jack fik  
forklaret mig i en sen natte-time  
at jeg er et geni hele tiden  
og horror Steven har en  
gang pointeret at udmugning  
foregår bedst med åben stalddør  
så jeg vil lade Hr. Thomsen stå  
for kirkebyggeriet og selv acceptere  
at jeg er religiøs i forhold  
til smøger

M. J.

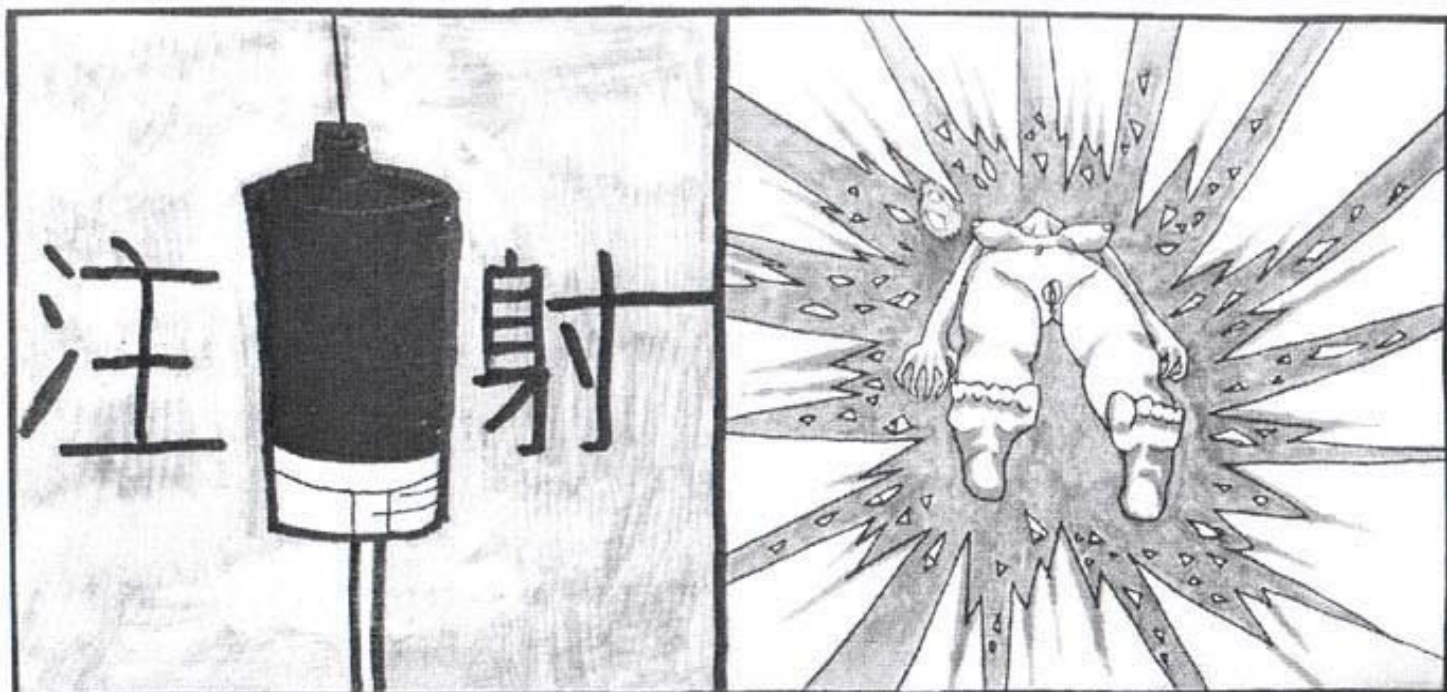

A. B.

skur mig ren skrub mig af  
 smør mig ind i dit blik  
 fikser mig i dit kald smør  
 mig ind i dit sind gør mine  
 sanser blind, rid på den  
 syngende vind

som det svandt ind og alt  
 gik til så de sig tilbage  
 og tænkte shit hvordan får  
 vi fixet en fed gok pik  
 fandt nosse bolle, gik i  
 selvsving og fik sat kåd på  
 dyret, insane gok amok

svine pule perke danska  
 meljævningsbolle skide  
 kolde og lune i hjørnet  
 sprøde i kanten og dog  
 tørre igennem knasende

sovs mig ind i slim nu vi  
 ligger og roder rundt i alt  
 det gamle pis som vi hver  
 især med et eller andet  
 påskud for længst havde  
 skudt hen

klar i hukommelsen som var  
 det i går at krummede hår  
 og indplanterede sår,  
 spredte skår pantsatte år,  
 redte sene kår forstod at  
 påstå

som det sig formår

min krop er ikke særlig køn  
 og mit hoved ik' så klogt,  
 men du må gerne få min kåde  
 fråde til den vildeste dåd  
 i morgen købe hvis du er  
 våd!

P. P.

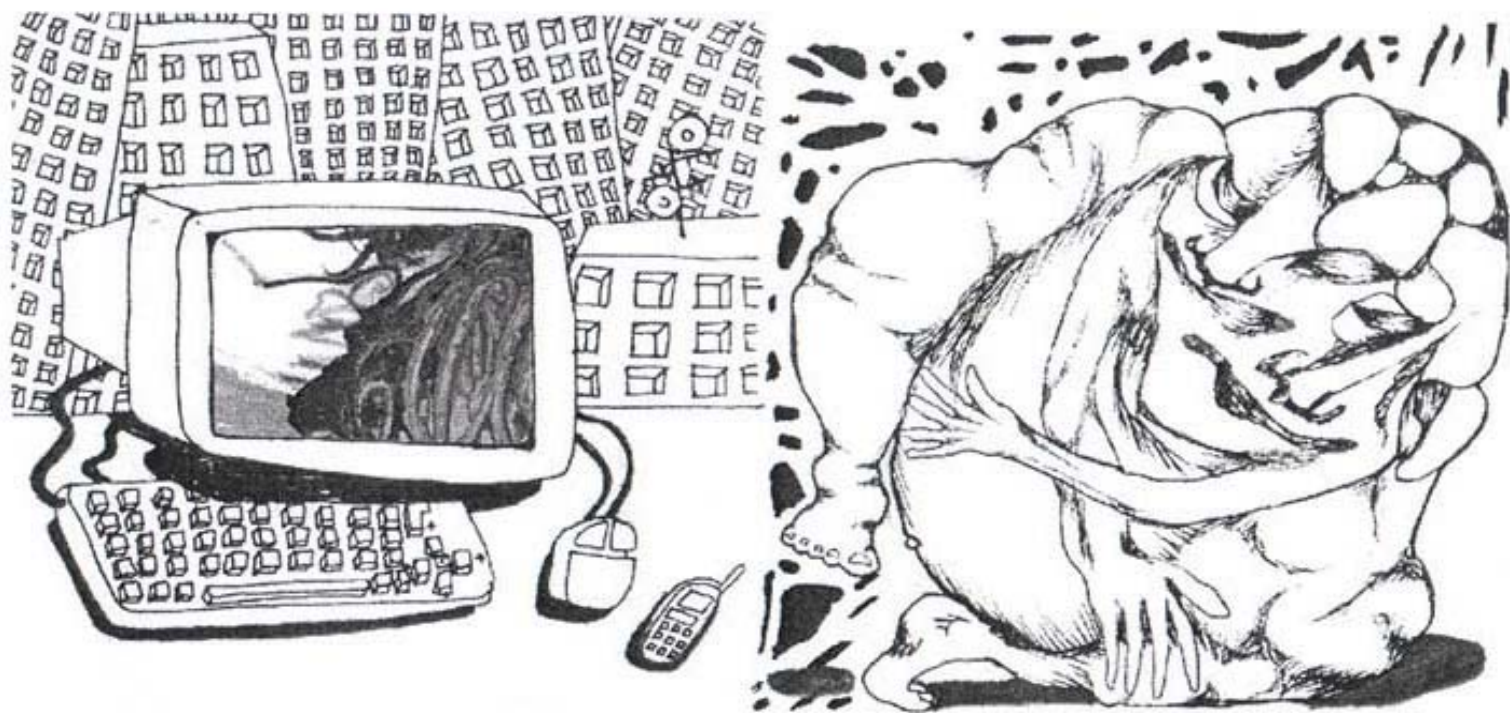

A. B.

en papyrologisk dag!

lys stole borde børn fastspændt i bogen's sider besyv igen læreven oh red os oh red os fra din uredelighed i al uendelighed venlighed og smerte kravler af oplyste stier leder på kistens bund.

**lille Louise i Lillenlund  
sukker - spagat på  
Bækkenbund.**

min hjerne har du sat i din skål og mit hjerte har du brændt på dit bål.

nyder en fridag spiser mad på en gren, ser i bålet svinder ind og atter ud igen.

krøllede sider i min ordbog fremmedord med kød på, ser og observere, fakultere, diskutere, sagen set ovenfra skilte viser vej noget mangler i mig.

søm bolte og skruer vurderer overvejer ser og tænker hvad holder det hele sammen.

o'voldborg du min ven, spiller du nu cello igen, fat mod o'du gyldne ven, vi mødes nok snart igen.

ka' kammen rede trådene ud, vikles sammen i en uvurdelig masse.

M. I.

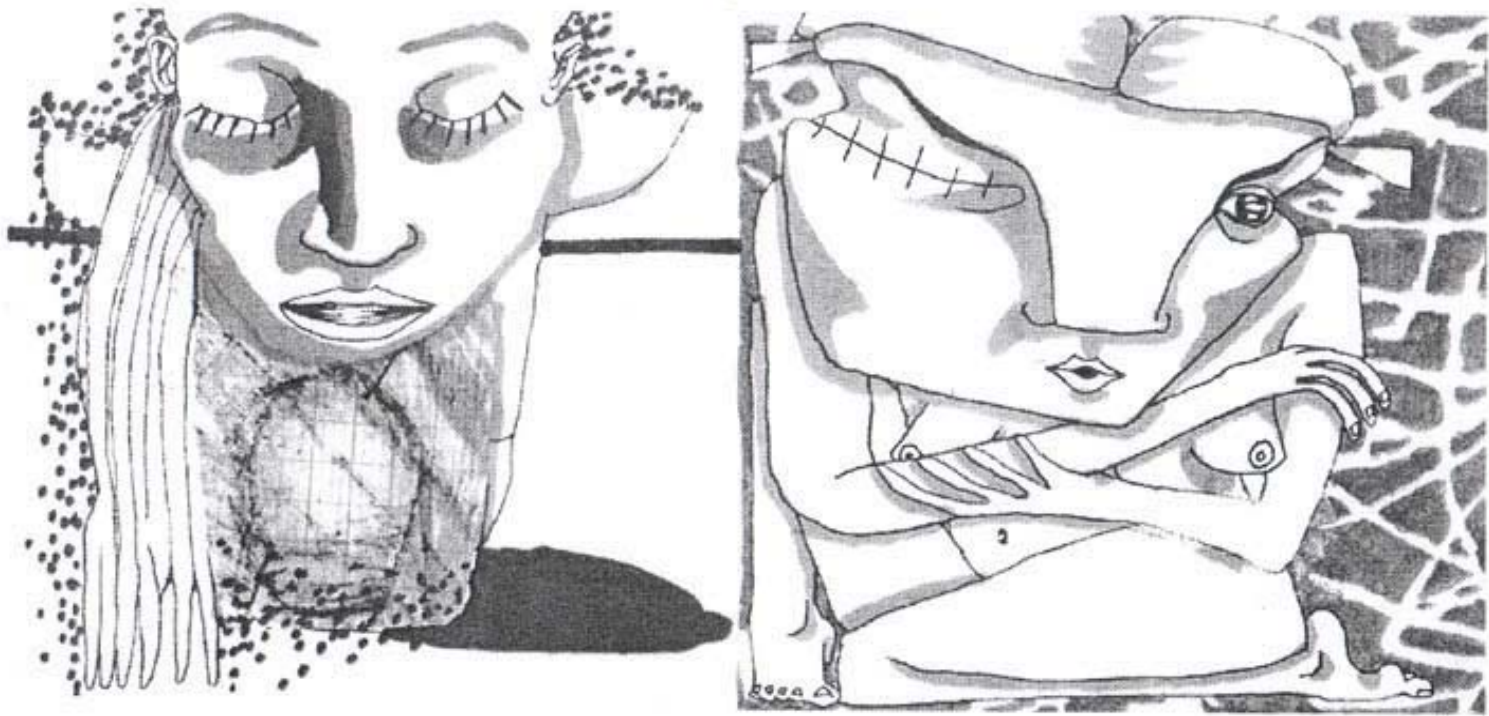

A. B.

1>Aug.1997 flakfortet (part two)

i like to close my eyes and think of stuff that i like  
 i like to be on a boat knowing where im going to  
 i like so sit around places and just stare  
 i seldom get bored when doing so  
 i figure not much would change  
 i newer spend much time considering otherwise  
 i newer turnd my head and said whats down there  
 and hey who gives two seconds of thought to what im doing  
 anyway lets get married and have four children  
 im that strange man drowning my thoughts in youre vine.  
 A blind man touching youre face kind of feeling wistles past  
 As i junk my vanes with youre nerve  
 I saw my self refleckted in three hounded spoons today  
 During my 17hours 2<sup>nd</sup> day maniac kitchen tour  
 Laying on plastic plate holders 10 inches from the soakt foor  
 Scrubing fat of the walls laughin of exorstion feeling like a last  
 resen left to dry  
 My body that is. Goodnight.

O. H.



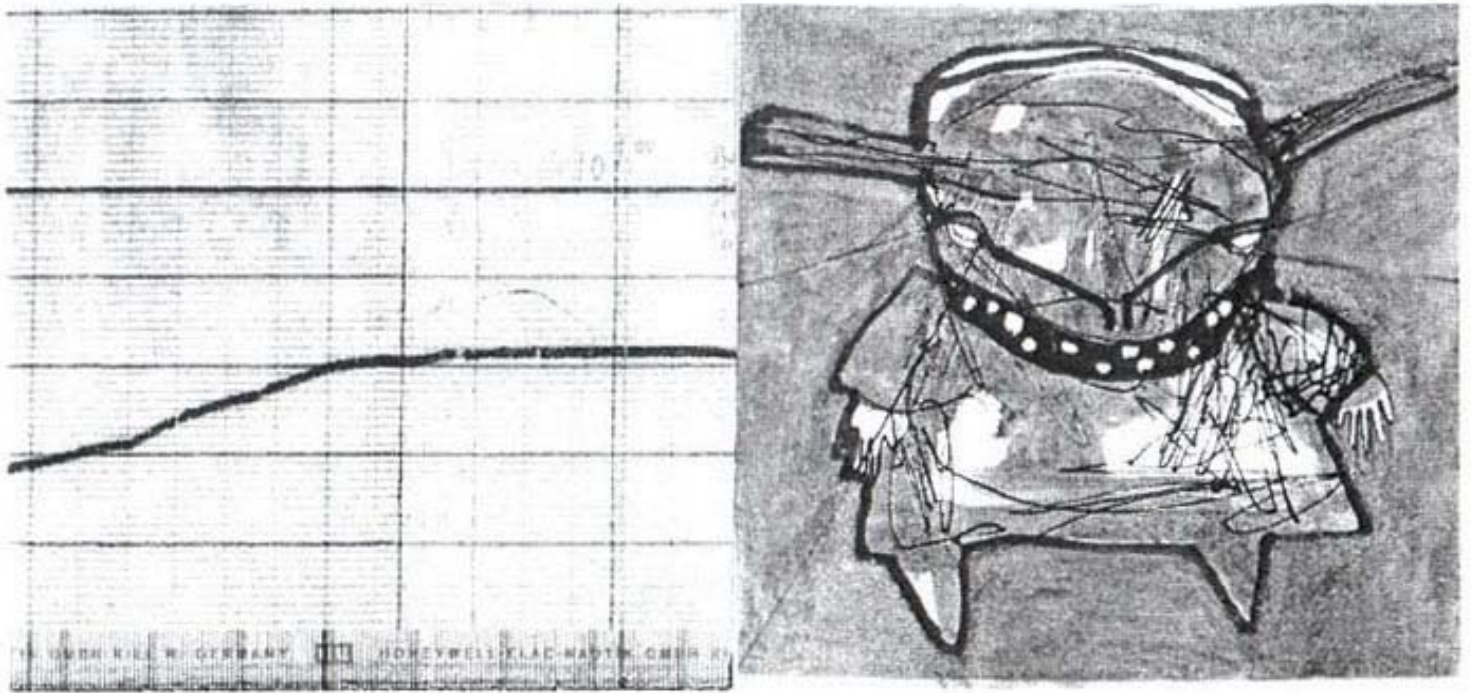

A. B.

I know you stare right here on each letter as  
we go along word by word in perfekt flow  
And as youre eyes follow my sentance your mind finds  
its track of wich I am writing  
And then here we are reading down the line with your  
focus glued tight at this moment As if nothing else  
was going on. And while no disturbin obstacles are  
distracting, lets continue Moon Jorns and Cloud's  
cloud. Two-lid-outa'-mood-Bob Dylan-open-file-wind-  
sentance Flows in fully free storm rally poetry.  
Here's youre party he said as you rallied He diddent  
know about youre boner under the table and when hes  
boots tuched youre knee You knew the moment had come  
fore the hacksaw show.  
"Blow youre moth" you yeld, rising to party.  
Starting in the exit hall hammering shoes.  
Blitzkrieg-disco-faggot-killla was youre moves when you  
turned in and left us to bleed "Multible stab wounds"  
was perfect. Spanish Marroco, this sunny day shall be  
porno, take a sip and teleport youre x home.  
And suck a blind-slim-wild-vine lit the sheets on  
youre bed and eat a cigaret.

O. H.

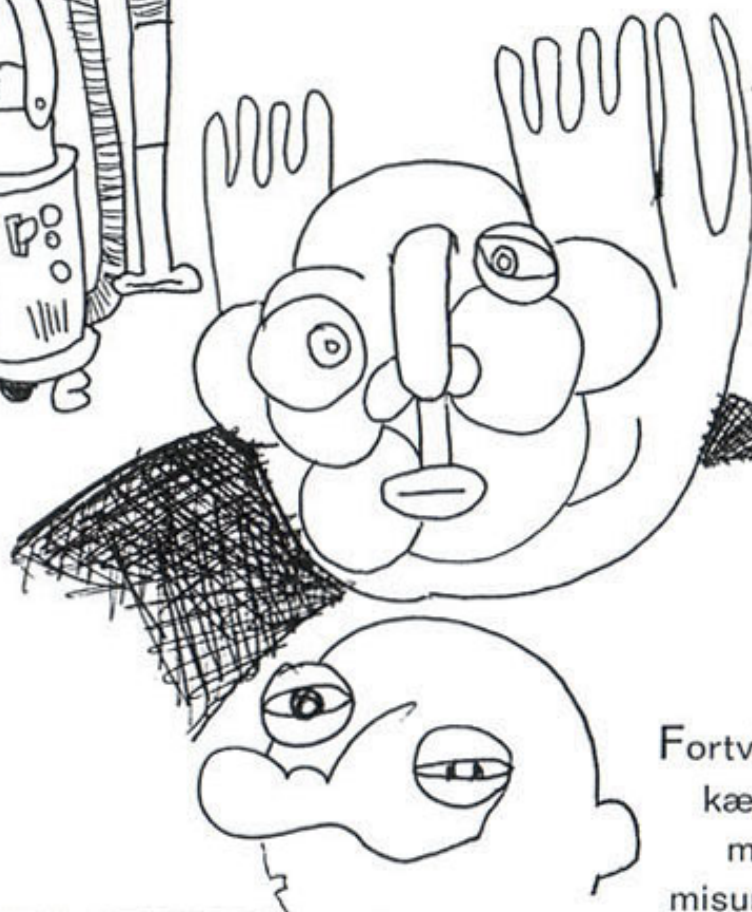

F. M.

Fortvivlet i håbløst forkastet  
kærlighed, befinder jeg  
mig svævende i sanseløs  
misundelse og eufori

Af bundløs lufttom solar plexus  
og opvaskerrøv og skinkealarm

Min fe er fløjet og en woodoo trold  
stikker nåle i min blødende lunge

Autopiloten er slået til når  
jeg her skriver føleses kirogi og  
forelskelses nekrolog.

Fanden tage dig lorte lort.

Siven af dine 10.000'er af  
dig'er for rummet til at lugte

En djævelsk hankat husere min  
venstre udstrålings sansse mimik

Som en gengivelse af en nerve  
eksplosion langt væk i en gas ovn

Jeg er din snurretop Pirce Brosnan  
oste pop Sellfoss downhill sui.

O. H.

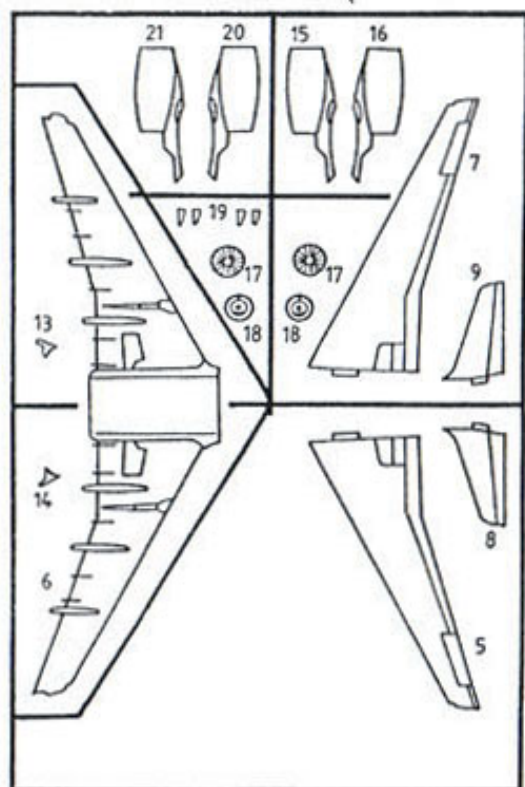

2

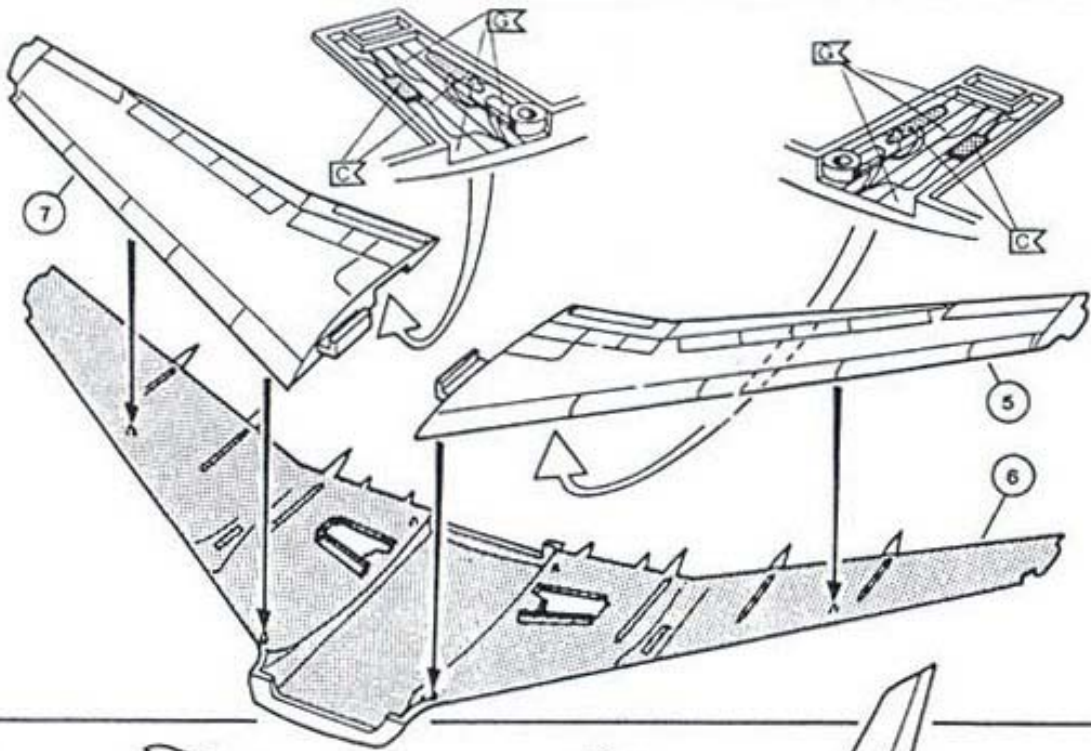

3

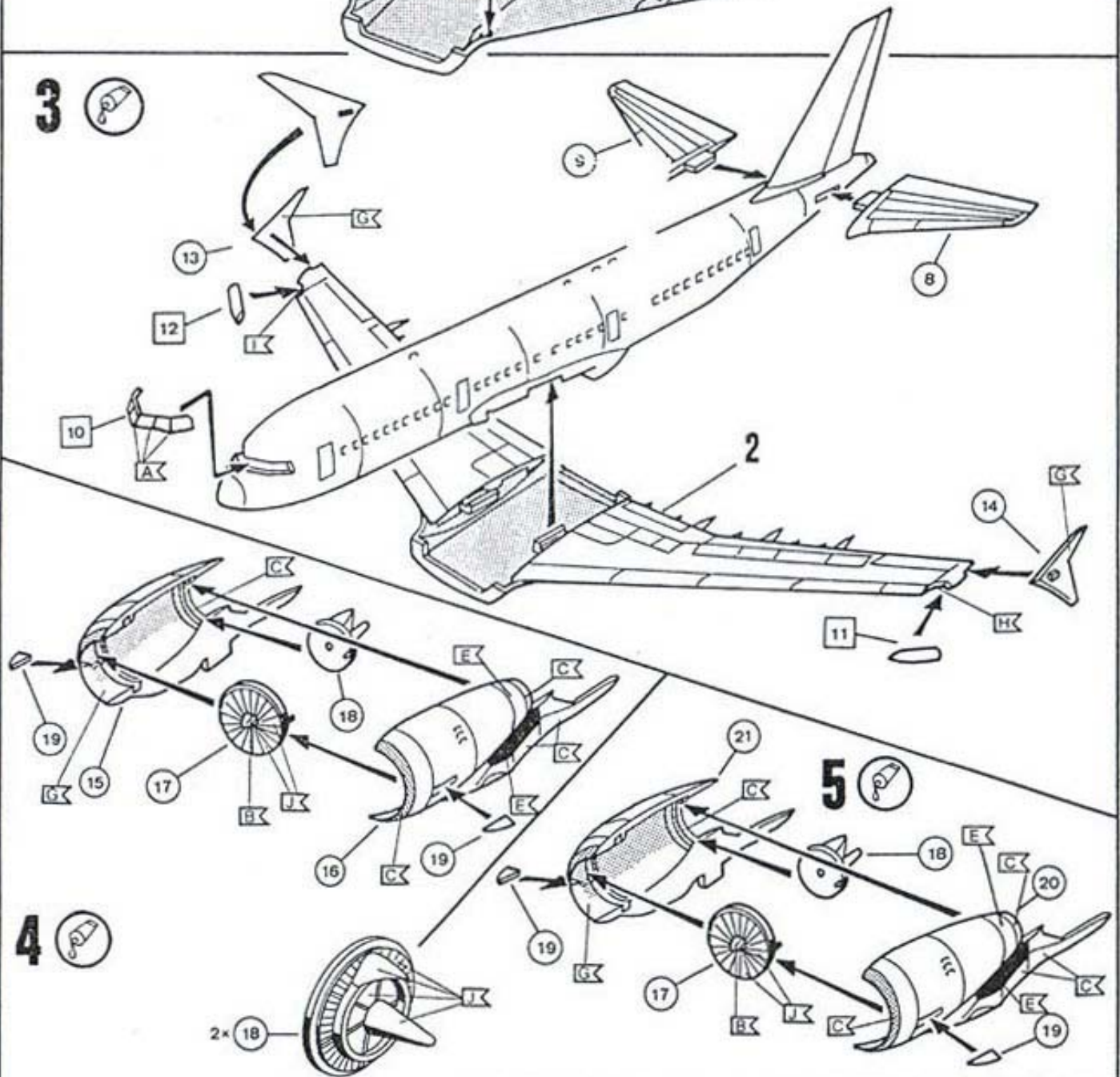

4

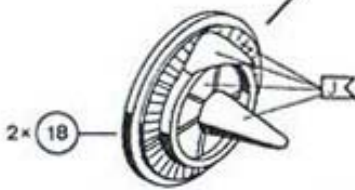

5

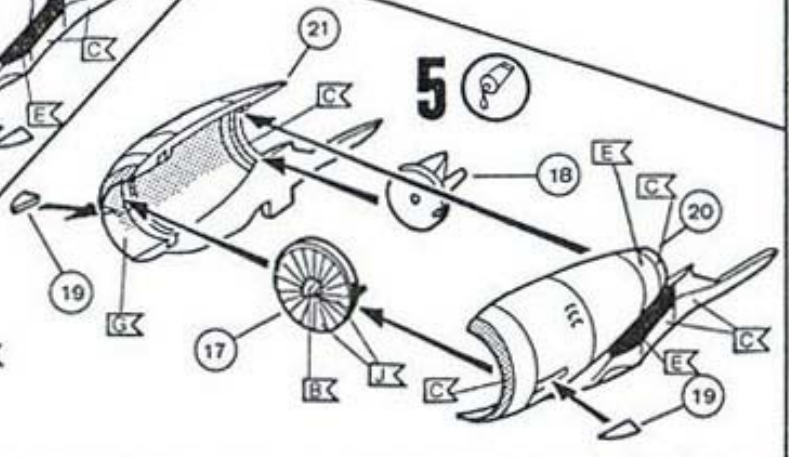



# NIGHTWRITER

## FEMTENSIDEDEN TERNING



**# 8**  
Nightwriters aller værste mareridt bli'r sprojtemalet over hele hovedstaden og hjemvæen er kraftigt aftagende nu for overborgmesteren står og krammer mr. Burns der græder glædestårer og hverken fadbamser eller blondiner hjælper her når det står så klart at i dag ville være perfekt til en voldsdom

**# 3**  
Nightwriter lagttager Horsens stats-fængsel der på afstand ligner det slot han i drømme havde tiltænkt prinsesserne der som resten af den royale familie altid lurar i baggrunden sammen med pokalerne og klemmerne og træmandene af Mads Jarler

**# 14**  
Nightwriter piller sig i navlen og stikker händen ind i maven og roder rundt og han får fat i en tos der er så smuk at hun nægter det pure og hun kalder ham for Thomas Væmblig og runder zigzag mellem diplomatiske klischeer og forsøger at sikre sig forsædet og en returbillet tilbage til Århus

**# 1**  
Nightwriter surfer på en gammel flamme der havde den strameste mange år men en nat og en seng senere havde første mange år men en nat og en seng senere havde de alt tilfældes og en tandborste på hinandens badeværelse og er stadig hun den sidste kugle i kammeret

**# 5**  
Nightwriter ønsker sig et bjerg med udsigt over Moldau og en landsby med en lille hvid kirke så ville han placere en prinsesse på spiret så kunne hun sidde der og se ham springe badutspring med sine gule briller på opp; på bjerget så skulle de rigtigt vinke

**# 12**  
Nightwriter skutter sig i solen der også langsomt fylder ham med en sødmefyldt varme der puster af smil når han ser sine spor i sneen vasket væk i postkassen der gaber over brevet den aldrig slugte hun er ovre på den 9. ju. med eksibitologisk afled

**# 10**  
Nightwriter lægger filtrene og skinner igennem og blænder nogle der vender ansigtet bort og senere fortæller om ham som en skrækhistorie til deres uvrone unger men for det når så vidt er der dog nogle der tror på ham som julemanden hvor herligt

# NIGHTWRITERS FEMTENSIDET TERNING



**# 6**  
Nightwriter stirrer på skærmen hvor  
Nou Camps danser græs bli'r tæsket og den  
lille klovn danser gennem et inferno af  
skrueknopper og sender lædermånen  
om bag keeperen og Nightwriter falder  
bagud i lænestolen hvor dåsegiraffen  
også slynges omkring i stuen og ingen  
tvivl om kunstens tilstedeværelse her

**# 11**  
Nightwriter  
bryder loven  
som var han  
genetisk sporet og  
han satser altid alt i  
det mindste når forbudene  
flagrer fristende og man er  
jo også nødt til at holde sig i  
form hvis kongemordet i  
Finderuplade pludseligt skulle  
blive genudsendt på tvdanmark

**# 15**  
Nightwriter  
vågner en  
morgen og vasker  
poppen af sig men  
nogen har proppet  
blåbærssaft i shampooen  
og så er den ridsede Johnny  
Cash plade eneste chance for  
igen at kunne færdes i stuen  
hønder aften ringer Strandvejs  
prinsessen og hiver ham til galla

**# 9**  
Nightwriter svæver  
hen over byen i sin  
campinghabit og sine  
gyldne sko og kigger  
ned på millenium folk  
der er travlt beskæf-  
tiget med at se ud som  
om de laver noget og  
deres mobil signaler  
virker slovende på  
intuitionen så han  
lægger an til landing  
i Kongens have hvor  
kronjuvelerne brunes i  
sol

**# 4**  
Nightwriter  
falder på  
halen og får  
orene i maskinen  
der bliver korpuleret en  
hel del i Europa for tiden  
og en plads i viploungen på  
Nou Camp er blevet skubbet  
endnu et par år frem i tiden så  
det er bare om at holde orene stive

**# 13**  
Nightwriter  
ligger kortene  
på bordet og spil-  
ler en konge ud og  
lader hånden kramme  
spillereglerne sammen og  
satser alt i et hovedløst for-  
søg på at få det sidste stik hjem  
og endnu et hak i sengestolpen og  
jo mere man kigger på klokken des  
ældre bliver man hun vinker farvel

**# 2**  
Nightwriter  
synger på  
Den sidste og  
fåber dem der tilfæl-  
dags er det og vågner  
efter morgen et sted  
mellem Padvorg og Skagen  
hos en tos der kalder ham ved  
navn og serverer kaffe og blowjobs  
alligevel korte bussen med ham

**# 7**  
Nightwriter bliver afvist ved grænsen og  
smiler til aben i uniformen der glør ned  
på ham bag skranken og den gamle konge  
klokkerne bimler og den gamle konge  
gik med glæde tatoveret i Nyhavn mens  
madammen holdt skansen ren og pæn  
derhjemme så selvfølgelig vil Dresden  
også været spækket med skønhed og led



*Plaster på hundefedt.*

Tærter med mens.  
Flakker rundt på  
de fyldte gange  
med lommerne fyldte.  
Slikker på en lort,  
gennem hullet på min  
Kinesiske gummi pikke krop.

*En sur pik på rugbrød ,*

En skede på fransk ,  
To med bart ,  
En med rejer og ost  
(*en af dem fra flakfortet.*)  
en hunde hømhøm  
en klat på panden  
sut på patten  
lige der ved klatten ,  
min røv har revner ,  
sut den til du segner.  
Min lilletå har også ,  
En muggen negl, med en  
Duft af svaneskede.  
(*En af dem fra sortedams-  
dosseringen.*)

*En gede skede, en af de fede.*

En af de ostede med kusse juice ,  
En af dem der smager godt |  
En af dem med krømmel on the top  
En af dem man får lort på næsen af  
og hår mellem tænderne. |  
En fåre pik , en af dem med smag ,  
ostesmag , reje smag , torskesmag ,  
en af dem man har lyst til at pette med  
på en vinterdag , med bål og sperm.  
Et kludetæppe af skeder ,  
Et reb af penis , som du kan  
flyve eller klatre med ,  
Til de evige bæ marker



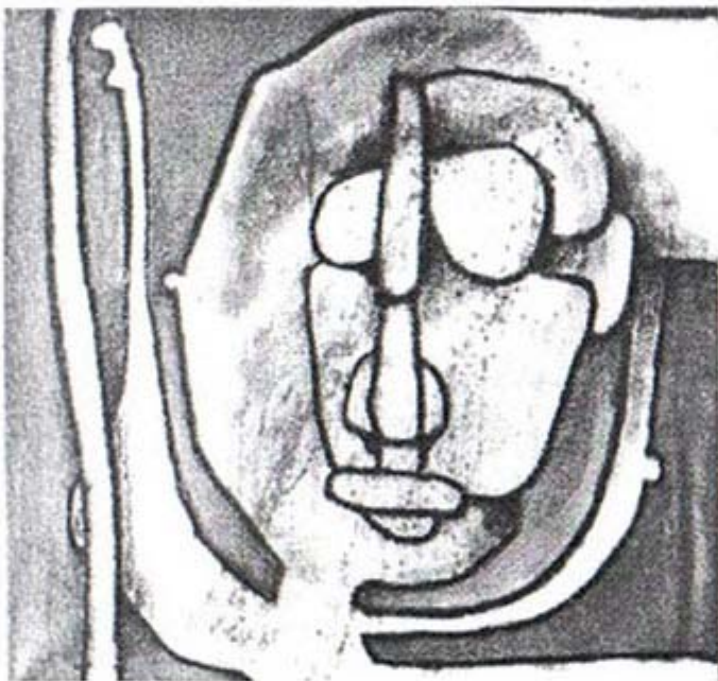

## Copenhagen Bluetones

Fra et sidestræde til Istedgade popper endnu en gammel flamme, samme sted som en gadekamp, hvor det var hammer svært at ramme, og det er det samme, hvorend jeg vender mig hen, byen er som en hjerne hvor hukommelsen slår igen, en ven, der gemmer alle gamle fotografier, skider på hvad du skriger og siger, og kører dias på alle de gamle piger, og jo, - jeg er blevet meget rigere, af alle byens fælder, fatted at det gælder, hvad det er man går og sælger, hvilken bro man vælger at brænde bag sig, jeg kvaser, alt logik til fordel for en større tro, drejer mine snørresko, hjemad mod Nørrebro, alt imens en schafer glammer, intetheden rammer, som en blammer, og forsvinder med en hammer, fart, halløj der gik min kammerat, der synes det er hammer smart, at bare ha det rart og pleje sine bakkenbarter, så jeg valfarter afsted med et stift blik ud i verden, der rummer lykken, såvel som smerten, test den, lær den, had den, bær den, jeg står blændet af neon, da jeg igen får færtten, af natten, jeg løfter på hatten til månen der hænger som da jeg var atten, og sagde: "her er livet, her er chancen, hey du prøv at ta' den" og før eller siden faldt jeg til patten, med ditten og datten, - blev socialt smidig som katten, i fremdrift - og slatten

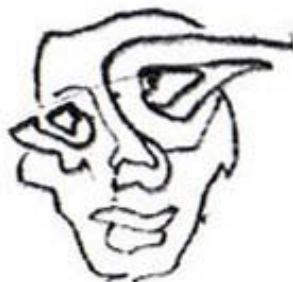

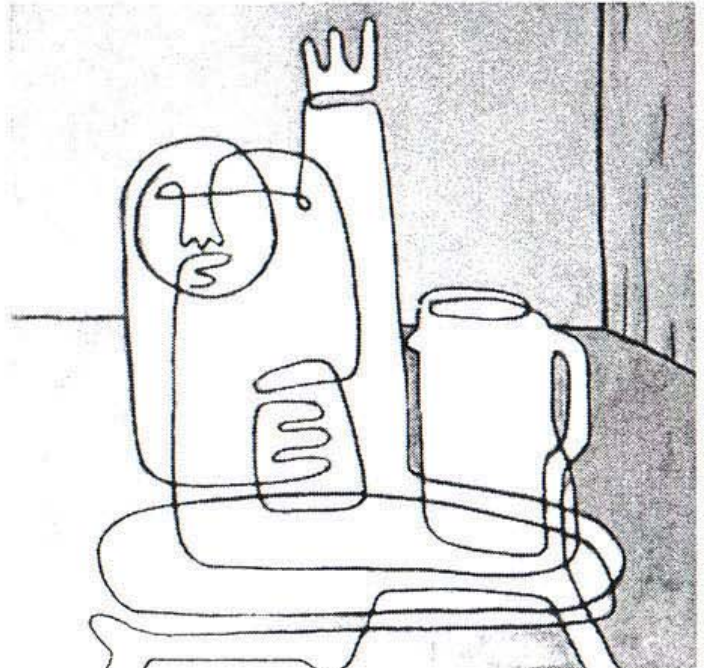
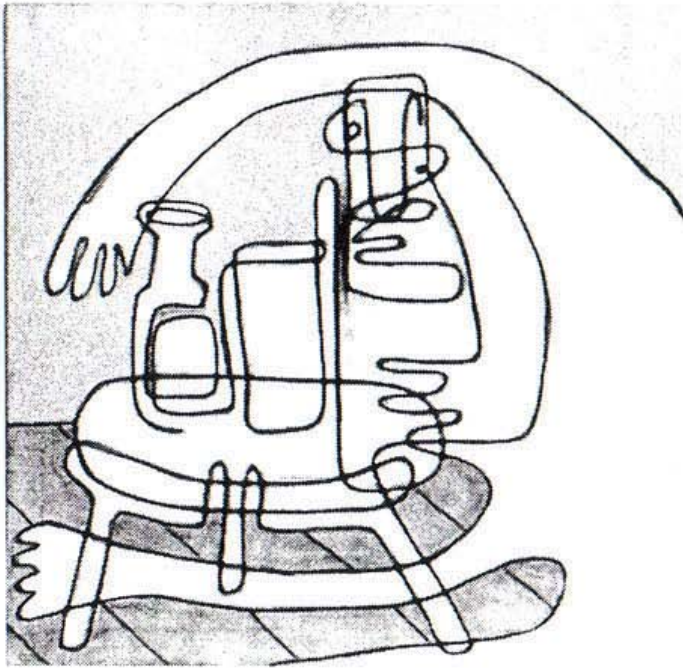

F. M.

## Serenade 2001

Jeg ved sku ikke hvilket hul du poppede op af, eller hvorfor cafe wilder har skiftet karakter, siden jeg sidst plettede dugen med kaffe. Brosten drejer tilbage, under mine sko og du er ikke en forudsagt rutine.

I en sidegade ligger den butik jeg søger, den sælger ord til enhver lejlighed. Mit kort er den hæse indehavers stemme der hvisker gennem brokvarterene. Jeg viser ham dit billede han giver mig to fotos med mit Portræt, et stemplet med en sjæl, der viser; Gare du Nore under ombygning, et andet stemplet med en flamme; en tændt projektør på en tåget stadion, en aften

En anden dag roder jeg rundt i suppedasen med den store elpisker. Der kommer store cirkler og hele verden er forfærdelig indtil stresbamsen hamrer en sms fra dig ind i paranoiakøkkenet

Eller sagt lidt anderledes: Hvis jeg absolut skulle gå med turban ville jeg gerne have dig til at slå mine folder. Jeg søger ikke længere efter de tomme lagerhaller du efterlod i udkanterne og på havnen, for overalt i nabolaget finder jeg gaver du efterlod.

M. J.



lille natskygge bryder ud  
når lyset sænkes og  
musikken strømmer ud  
gennem facaders  
vibrerende vinduer  
drømmende finder  
fri brydning  
i rummet der sænkes



jeg kender hende ikke  
har aldrig mødt, set  
eller hørt om hende  
og alligevel trænger  
hun sig bestandigt på  
som et slør i bevidstheden  
alt hvad jeg ser er kun  
skyggen af hendes liv  
som hun må se  
skyggen af mit liv.



spejler dig i mig  
putter os under samme sejl  
lader en stjerne fødes i det vante  
på kanten af det fjerne rum  
ser jeg dit ansigt  
Med læbernes vage krumning  
Og de spejdende nøgne øje  
Du kikker ned  
Fylder rummet med varsomhed  
En attitude der får mig til at falde ned  
Hvor lydende er tætte  
murene kolde og lyset stift

mareridtsdage  
vrider mig i amøbe tilstand  
tørre en enkel hash dråbe  
væk under øjet  
prøver at samle mig  
for igen at falde hen i et  
døst glimt af intet  
åbent og passivt  
lige imod mig  
åbner øjet  
fanger en linie  
lader den flyde i denne rus  
på kanten af bevidsthed  
og dette drømmende fravær



Ingen bund intet net  
Hvordan vil du have  
Jeg skal være så let

drømmer om de hede kys  
tiden der skiller nærværet  
opløser forløsningen  
krænger  
katten som budbringer  
få ingen anger  
du skaber selv dine mangler



Sidder på en dromedar og tørre sved af i

dens bug – jeg har lige hængt en ananas ud på en pind foran snuden på den – så går det lidt hurtigere og fart gir mere frisk køligt luft præsene ind mod kroppen.

Ekstra bladet bekræfter at det er rigtig nok – vi er klædt af til fræk fredag. Hulepindsvinet kikker forstøret op fra sin hule, men skynder sig hurtigt ned igen, i frygt for at skulle se alt for skarpe sandheder i øjnene. Snudebillen har det heller ikke godt med den kendsgerning at snuden kunne blive solskoldet. Men i al beskedenhed nyder de det nu med hver sit forbehold.

Flodhesten ligger med en kold hof i vandkanten og tøffeldyrene plasker og pjanke rundt i søen. Desmerdyret og Myreslugeren har formået at indfange intet mindre end 36 små ninja turtles på ægte gorgemaner, som de nyder rått i en skygge stribe.

Jeg indgår et kompromis med dromedaren om at dele ananasen imellem os. Det skal gøre lækkert og mens jeg deler den, prøver jeg at proklamere nødvendigheden af friktionsfri

turbogodtgørelse over for den, chokerende ildpust efter vind og vejr og den "planlagte" planmæssige forud sikrede vis, er to kæmpende rivaler der aldrig finder hvile i deres kappestrid og elsker at splitte hinanden. Jeg kunne få løst til at bortføre den "tidsfæstede-planlagte" til en isflage langt oppe i det nordligste Grønland, der kunne den få lov til at fryse og sejle sin egen sø, men nej og det bare fordi.



For er "tilfældigheds kræfternes sammentrækning" det eftertragtede.

Man kunne også blive hjernekonfus, særlig i heden, over at stille det så firkantet op, jeg tror jeg vil skøjte op og ned af langsiderne på den kolde firkantede opstilling eller spille meyer med den som en terning, den der så vandt

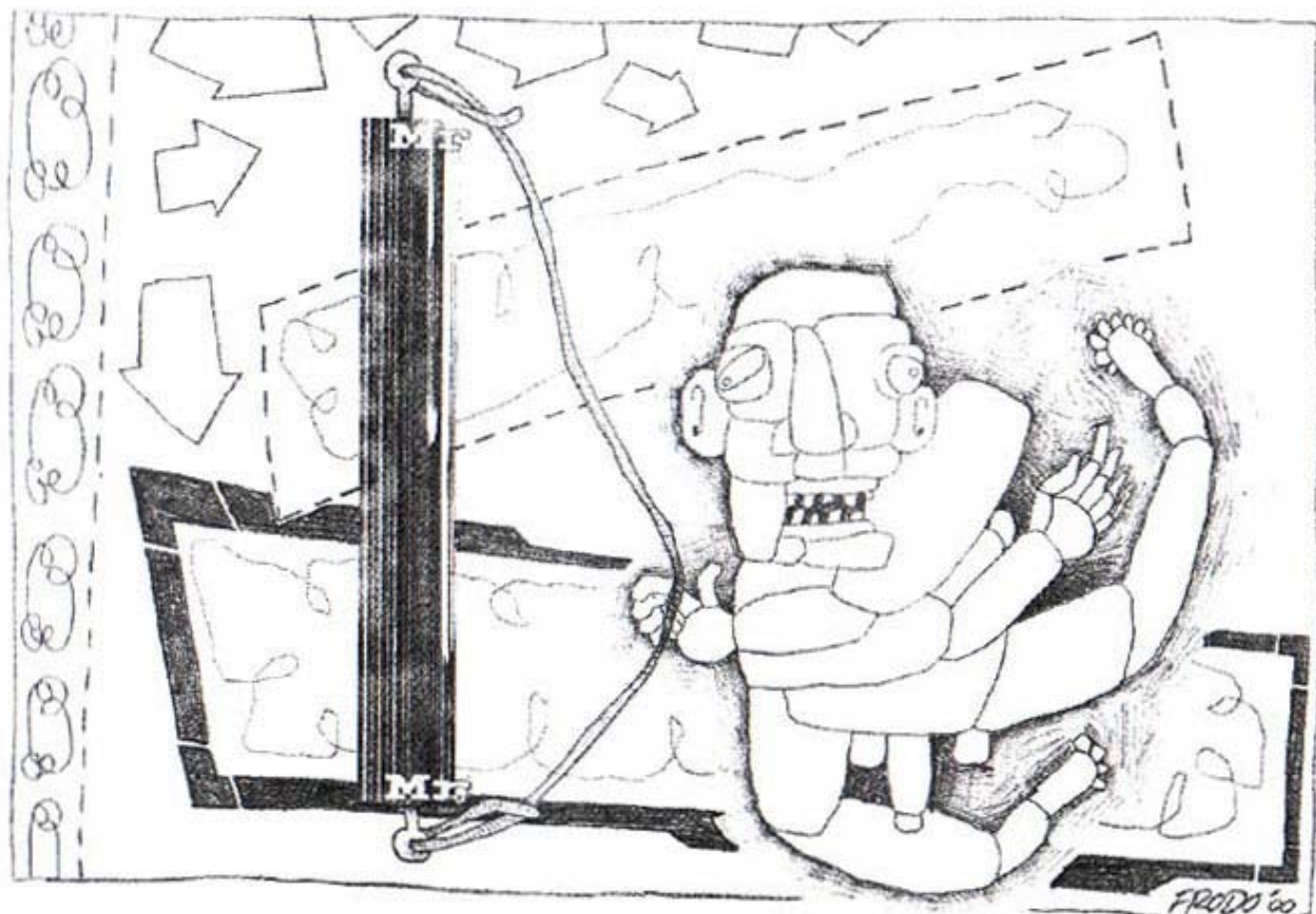

skulle så sige tre farver der kunne få os til at svæve på en lilla sky, eller et indisk tæppe ....

Jeg lever i det liv jeg er blevet tildelt i dette brøkdelt af et sekund og lige øjeblikket har jeg på fornemmelsen af at jeg er omskåret fra tilfældighedernes møde med dig (og omvendt).

I sidste uge drømte jeg om en flagermus skikkelse der kom ned og bortførte mig, lånte mig et par vinger og vi fløj langt op og væk. På vores vej var der så meget flot: slotte udsmykket hinsidigt psykedeliske syre ranker der famlede sig

gribende om en større helhed – og vi var så langt væk.

Da jeg vågnede var jeg vågen og selvom jeg drømte fløj jeg ikke mere. Men det satte sit aftryk som jeg stadig går rundt med. Jeg ved ikke hvad jeg søger eller hvor mit mål er – jeg famler mig blindt igennem store blokke og korridorer, prøver at bestige bjerge og bryde mure. Måske var det bare mig der fik længsel i en vind, der for længst er fløjet videre og jeg sidder tilbage på min dromedar og knuger mig til en flot udsmykket sølvdåse om halsen.

Og om lidt propper jeg et stykke ananas der ned, sådan bare for at ophæve tyngdeloven i et tankestrejf.



SKÆR HOVEDET AF DEN TYNDE LUDER OG STOP DET OP I DEN TYKKES KUSSE OG SY DEN SAMMEN TRÆK TÆNDERNE UD PÅ HENDE OG SKID I MUNDEN OG SY SAMMEN OG PIS PISK OG SPERM • GIV EN LUDER FUL NARKOSE SUG HENDES RYGMARV UD MED KANYLE OG FORGIFT HENDES BRUSK MED DANEBLUE OG LÆG HENDE I ET MATERIE KARBAD OG VANDSIR MED SYL • BEDØV MED ÆTER. PROP EN DANABLUE OP I NUMSEN. SPRØJT REMOLADE I KUSSEN. OG MAS HAKKET KØD IND I SPRÆKKEN. PIS HENDE I MUNDEN. OG PISK HENDES OPSPENTE RØV. • KNIP MIT URINRØR MED DIN DRØBEL PROP EN DANEBLUE OP I MIN RØV OG SVITS MED SMØG IMENS DU GURLER MIN TYNSKID OG PISKER MIG MED LÆDERREM MED GUIRELANTER AF LORT. • BORTFØR EN MOR OG EN DATTER HUG ARME OG BEN AF DEM SKID MODEREN I MUNDEN OG VOLDBOLD DATTEREN TIL DØDE MED EN

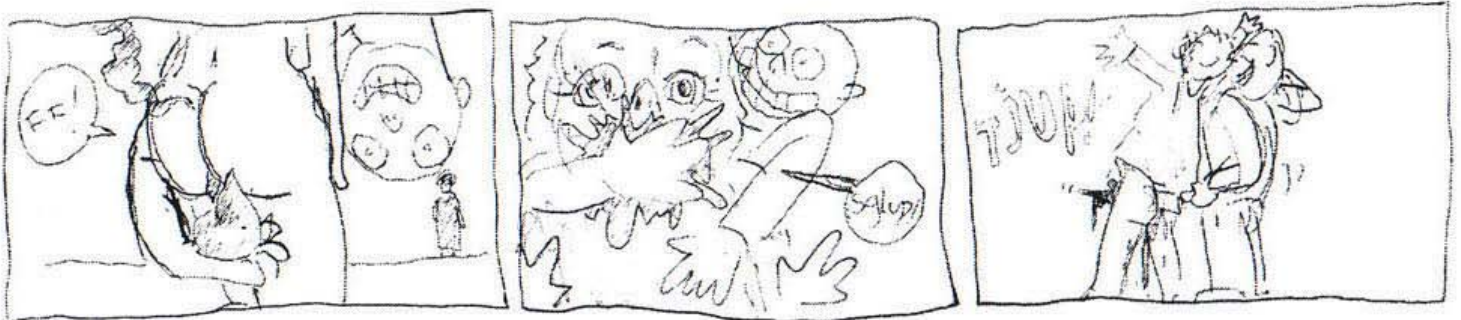

MOTORSAV OG SPERM UD OVER LIGET OG BOL ØMT MED MODEREN. • LÅS EN LUDER FAST TIL EN GYNÆKOLOGBÆNK. SKÆR ØJENLÅGENDE. LÆBERNE OG PATTERNENE AF KLIP MELLEMKØDET OVER OG LAV PLASTIKBÅL I HULLET OG SPRØJT TYNSKID I ANSIGTET • SKALPEL LANGS BRYSTKANT FYLD OP MED REJER KLØV PENISMED STEMMEJERN OG BRÆND ANALTARM MED KRØLLEJERN OG UDBLOK MED INDMAD AF FRISKE VUGGESTUEBLEER OG DRIK TYNSKID • AFFØRINGSMIDDEL OG FEM

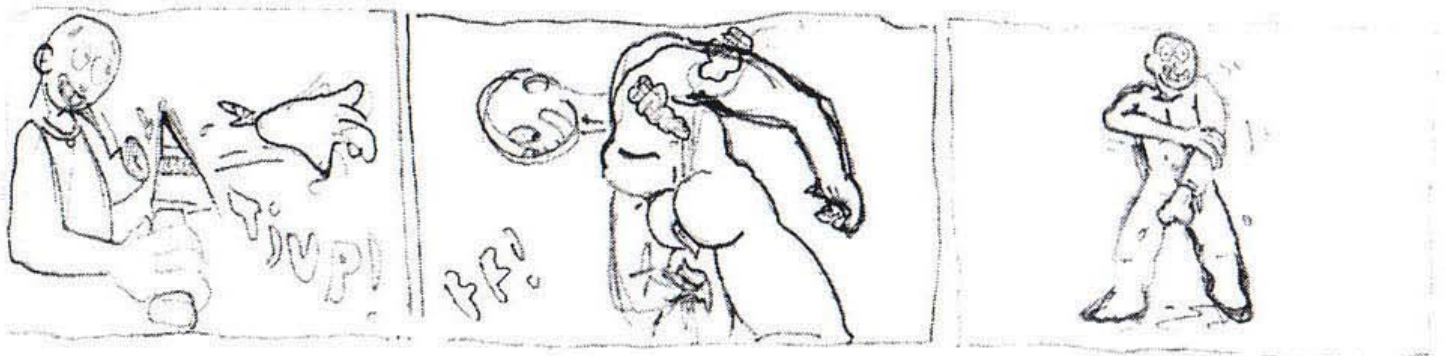

SOVEPILLER. TAPE PÅ MUND .SPÆND FAST TIL RIB. UDBLOK KUSSE MED KØD KLIP BRYSTVORTER AF STRØM PÅ TILSLUT TYNSKIDS-FODRINGSMASKINEN • SKÆR HUDEN AF PÅ PIKKEN SÅ DU KUN HAR URINRØRET TILBAGE OG SPRØJT OPLØSTE MUGTOASTBRØD IND I ÅBNINGEN OG BIND KNUDE SNIT DIN RØV OP OG TRÆK ENDETARMEN UD OG DRIK VARM TYNSKID • SPÆND OP MELLEM 4 PÆLE SLANGE MED FARS I RØVEN SLANGE MED REJESUPPE I KUSSEN OG SLANGE MED HUNDELORT OG URIN I MUNDEN SKÆR BRYSTERNE AF OG SPRØJT MED DUEBLOD OG HESTESPERM • SLUG EN ØLBONG MED TYNSKID OG AIDSBLOD OG RÅDNE REJER IMENS DU UDBLOKKER DIT REKTUM MED MATERIE FRA DØDE KRÆFT PATIENTERS ORGANER OG VOLDTAG ET KUVØSEBARN

O. H.



A. F.

POWER ENTERTAINMENT E' FOR FREE ▫ PHUTURE CHILD (GO UP) + SANDOZ 25 (INTO SPACE)  
 SMART 45 KVINDE SIDE + AIRBORN EYE Q + A FIGHT WITH A SHARK + UNREAL 2 NR. ▫ D.-J. BÆ  
 TRANC CESSION, FØRST SAN PAULI 1. NR. SIDE 1 + SAN P. NR. 2 (MOWSTER + GENERATOR  
 SPACE CHILD + DOMESTIC VIOLATION: IT'S WONDFUL TOO FEEL + GUL FRANKFURT

Fjern af drømmen om hele tiden  
 at kunne smutte fra det hele længere bort,  
 måske komme tilbage når alt er andet og helt  
 anderledes.

Hensunket i længsel efter det hensides  
 og når der så længere væk, dybere ned, ind mod  
 noget undefinerbart fjernere og mere sekterisk.  
 kult bånd på kryds og rundt på gulvet,  
 dette noget særligt frem for alt  
 er måske noget andet.

Syng billedet  
 ud af digtet  
 Dans eller kælg  
 dig frem  
 - nok tættere  
 var du nu her  
 end ved den  
 kors lagte  
 indelæste  
 litteratur

# Fahrplanänderung

Sehr geehrte Reisende,

At the end of our world scarlet. Since you went away, my heats been loneley and mis you most of all my darling when artum leaves start to fall. Skynd dig lidt at kom fordi der er en mand der smider penge sedler ud fra sin altan. Men jeg sagden-ku-den-ik fra alt det gode shit, tændte mig en pibe. - Åd en gammel æble skive & blev skæv, så jeg gik glip af det, fortæl mig hvordan det hele gik til for jeg, - jeg

var vinder skæv mø mø mølelø mømø... Efter megen tid og omhu fik jeg byens sidste jomfru væk fra byens vej, og op til mig he he det-var-lige-hvad-jeg-ku-lig! Men da hun lå i mine arme, & var fuld af hjerte varme & spurgte om det var dejligt, var det trist af mig at sige : Jeg blev skæv, så jeg gik glip af det, fortæl mig hvordan det hele gik til, for jeg, jeg var vinder skæv mø mø mødelø mø mø møø... En vipstjært og en røvsnegl i en vandpyt så lum dijdum dii... En fisene vind

Wir bitten um Ihr Verständnis.

omsværmer Konstance og bringer flid, mens duerne kurrer & junkierne skælver under taget på hovedbanegården & femten klatter lim har samlet hvor herres underbukser i en fast form & dampede opgangen til & chokeret viceværten. En

204

Berlin - Schwerin - Bad Kleinen - Fahrplanauszug

→ 204

Die Halte der RE 6 (Lübbow, Rastow, Sulstorf) bleiben unverändert.

dræbende bakterie suger min hjerne væk & forkorter minder og gør mig dum; som en høvl, men alt er redet fordi mølposen er blevet tygget på & så er det godt nok bøsse bæ & ratatata o.s.v. lort lort, gok pik! Så underdanige, vær tro og lykken vil dig fremkomme af livsens kraft & landskaber af guld & diamanter som danner en livsens krone. Min pik er stiv fordi vinden blæser & min røv er åben af bar lirumlarum & tantra kraft så sådan er det og sådan må det så være. Konstance ved du hvorfor konkylie har vendt sig & sig mig har du også spist ost her til morgen. Der er få som har lidet for lidt med mange der har som har ringet for meget på telefonen? Det er der ikke noget at diskutere. Men venner & idioter her ska' i se hvordan livet skal leves, og her skal i meget nøje følge med og beundre osv. det er ret vildt det her. Alt andet i min overbevisning fremkommer tumpet ved mindre nedenstående fremkommer som følger : 1. At du får din førtidspension, 2. at du bruger mindst 20% af den månedligt på legetøj, 3. at du sørger for at få så meget hjælp som overhovedet muligt af al mulig slags, for selv at spare kvote, 4. at du lever for at luksus er lykken & alt andet er latterligt, 5. sådan er det! er i med? eller fjumre det for jer når i skal ... sætning! - tricket er en pind eller plade

Mo - Fre  
Sa - So

ONE Zug der Ostmecklenburgischen Eisenbahn

Die Halle der RE 6 RÜBLOW, Rastow, Süstorf) bleiben unverändert.

som i holder under det i læser! der skal nok komme langt mere spændende ting end de her latterlige strofer men det var faktisk for at få tumperne til at falde af på den, kender i ikke det! alt det der stivert bræk i toppen er simpelthen camouflage. Jeg starter lige med lidt realitet, som den befinder sig, på nuværende tidspunkt eller på nuværende tidspunkt der befinder sig "em-pøh-pøh-em pøh pøh" 2. i 1. 2001 03:09 Kasper synger, Peder klikker, Marlene & André kliker, Hans & Samfund sover, O pik skriver : katte pik vrider og grå 25 øres formet katterøve. Nu skal i høre en sildig bagatel som jer berøre. Af Karen Blixen karakter med måde & blandet godt sammen med god Sonino måde i gemmeldags Jesper Pot maner & lystig er den pik så blå, dejlig er at se dig på, når den blinke, når den vinke, op til himlens klare tag, op til himlens klare osv. forfanden hvor er det fedt det hele! taget i betragtning, godt nok lidt konfus, men hva fanden, pu ha' denne her tus stinker også helt vildt af marcipan. Nå men jeg vil mene at vi efterhånden er nået dertil hvor intet skal forties og fugten må fortages & fimilu må bifidu ! Så da natten blev taget i god religiøs hippie spiretuel fjam fjam var der kun gok

pik tilbage som sagde skynd dig lidt & kom fordi der er en nudist der smider pengesedler ud fra sin altan. Kasper høvler brede negle strøg over sin bryst kasse så det støver! en sky af små hår vimper rundt og forpester lokalet. Men fundet af Rositas mobiltelefonnummer i bukselommen spredte latter i sofa'en og udgjorde en sand vækkelse trods forbarmning. Lå & stank & savlede i 4 timer er samfunds tilstand, resuméet af spiste pizzaer & drukke colaer er som klæbrig sandpapir & rådden tand. Med fire d'er bainayse (bearnaise) & kæmpe lunds kød & indbagte kylling dramaer, fylder sindet mørke barne kammer! Med lidenskab som var det et juleeventyr, men det var sulten der viste fatamorganaer & drev os et puds.. Spillede melankolske anekdoter på tamburmajorens bumsede røv, inden i hans mayonnaise plettede polske stonewash cowboybukser fra midt firserne af mærket lee, & drev os galopperende ud i det parkinsonske blod busser symfoni, som vi til slut måtte dø af, i verdens dårligste sofa. Øv jeg har ikke engang stiv pik mere sagde han, imens hun glattede sin hud ud under øjet & hørte ekstreme frankenstein i underbevidstheden. Nå men Kaligula døde & samaritterne

OME Zugel der Ostmecklenburgischen Eisenbahn GmbH

begyndte at bløde imens fuentasterne spant sine nullermænd's kruseduller, hold kæft hvor kan i rende mig i røven alle sammen & bed til gud om at jeg ikke dræber jer & jeres familier. Så det er nok sperm som har sat sig fast på ærmet & ligner snot & lugter af appelsin skal & lige for at få en strofe om abekaffe med har jeg valgt en bid af Lones "sang til månen" som slutfløjt. "Måne åh måne smukke måne kast dit måne skin på mig".



